

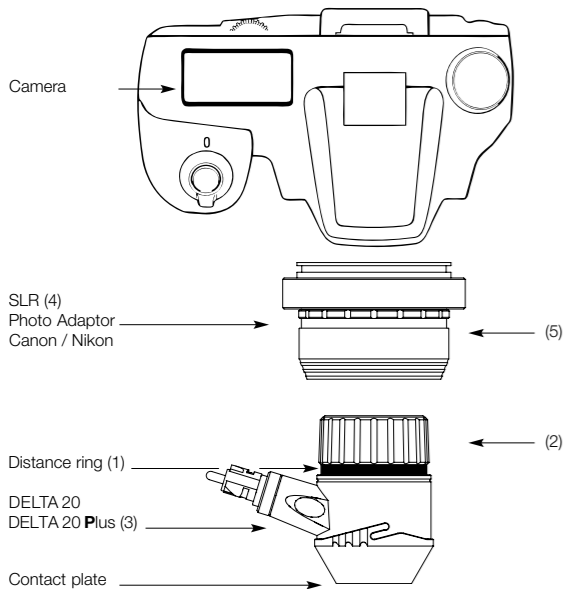

# Instruction for use HEINE SLR photo adaptor



## HEINE SLR Fotoadapter

Lesen Sie diese Gebrauchsanweisung sorgfältig durch und bewahren Sie sie zum späteren Nachschlagen auf.

### Warn- und Sicherheitsinformationen

**WARNUNG!** Dieses Symbol macht auf eine möglicherweise gefährliche Situation aufmerksam. Die Nichtbeachtung kann zu leichten oder mittleren Verletzungen führen. (Hintergrund: gelb; Vordergrund: schwarz)

**HINWEIS!** Dieses Symbol wird für Informationen bezüglich Inbetriebnahme, Betrieb oder Wartung verwendet, die wichtig, jedoch nicht mit Gefahren verbunden sind.

### Beschreibung

Der HEINE SLR Fotoadapter mit HEINE DELTA 20 Plus und HEINE DELTA 20T ist ausschließlich für die schnelle und systematische Dokumentation von pigmentierten Läsionen entwickelt und optimiert, und ersetzt nicht die Diagnose des Untersuchenden. Basierend auf dem digitalen Bild alleine dürfen keine Diagnosen erstellt werden.

### Montage des HEINE SLR Fotoadapters

Verbinden Sie den HEINE SLR Fotoadapter mit Ihrer Digitalkamera. Bringen Sie den Distanzring (1) zwischen das Gerät und den Fokussiering (2). Drehen Sie den Fokussiering (2) im Uhrzeigersinn bis zum Anschlag. Sie haben nun die optimale Schärfereinstellung. Verbinden Sie nun das Dermatoskop (3) mit dem Fotoadapter (4); Bewegen Sie hierzu den Schiebering (5) des Fotoadapters mit einer Hand in Richtung der Kamera und halten ihn in dieser Position. Führen Sie mit der freien Hand das Dermatoskop so weit in den Fotoadapter hinein, bis dieser hörbar einrastet. Lassen Sie nun den Schiebering (5) des Fotoadapters los, er sichert die feste Verbindung zwischen Kamera und Dermatoskop. Das Dermatoskop lässt sich nun problemlos im Fotoadapter drehen, jedoch nicht herausnehmen. Nachdem Sie die Kamera richtig eingestellt haben, können Sie nun mit den dermatoskopischen Aufnahmen beginnen. Zum Lösen des Dermatoskops vom Fotoadapter bewegen Sie den Schiebering (5) des Fotoadapters in Richtung der Kamera und ziehen das Dermatoskop heraus.

### Handhabung des HEINE SLR Fotoadapters mit HEINE DELTA 20 Plus und HEINE DELTA 20T

Die empfohlenen Kameraeinstellungen und unterstützten Kameramodelle finden Sie unter: ([www.heine.com](http://www.heine.com) → Produkte → Dermatoskope → Dokumente)

Eine Anleitung zur Vorgehensweise bei der digitalen Dokumentation von Muttermalen finden Sie unter: ([www.heine.com](http://www.heine.com) → Produkte → Dermatoskope → Dokumente)

Die Größe des Bildausschnitts ist von der Größe des verwendeten Bildsensors abhängig. Das Übersichtsfeld kann daher bei unterschiedlichen Digitalkameramodellen verschieden sein. Bei Vollformatkameras (nicht empfohlen) wird zum Beispiel auch der Fokussiering mit abgebildet. Die Auflösung ist jedoch ausreichend, damit Sie in das Bild hineinzoomen können.

### Reinigung, Desinfektion und Sterilisation

Zur Reinigung des Fotoadapters wird ein trockenes Tuch empfohlen. Eine Desinfektion und Sterilisation ist nicht erforderlich, da der Fotoadapter nicht in Kontakt mit Patienten kommt. Besprühen Sie das Gerät nicht mit Flüssigkeiten.

### Wartung

Das Gerät ist wartungsfrei.

### Service

Das Gerät besitzt keine Komponenten, die einen vom Anwender durchgeführten Service benötigen.

### Technische Daten

Bajonett-Typ: NIKON (N), CANON (CN)

### Allgemeine Hinweise

Die Garantie für das gesamte Produkt erlischt bzw. gilt auch nicht, bei Verwendung von nicht originalen HEINE Produkten, nicht originalen Ersatzteilen, und wenn Eingriffe (insbesondere Reparaturen oder Modifikationen) von Personen vorgenommen wurden, die nicht von HEINE autorisiert sind. Nähere Informationen hierzu erhalten Sie unter [www.heine.com](http://www.heine.com).

Die zu erwartende Betriebs-Lebensdauer beträgt bei bestimmungsgemäßen Gebrauch und Einhaltung der Warn- und Sicherheitsinformationen sowie der Wartungshinweise bis zu 7 Jahre. Über diesen Zeitraum hinaus kann das Produkt, sofern es sich in einem sicheren und ordnungsgemäßen Zustand befindet, weiter verwendet werden.

### Allgemeine Warnhinweise

Überprüfen Sie das Produkt vor jedem Gebrauch hinsichtlich seiner einwandfreien Funktion. Nehmen Sie das Gerät nicht in Betrieb, wenn dieses sichtbare Schäden aufweist.

Modifizieren Sie das Gerät nicht.

Verwenden Sie nur original HEINE Teile, Ersatzteile, Zubehör und Stromquellen.

Lassen Sie Reparaturen nur von qualifiziertem Fachpersonal durchführen.

### Erläuterung der verwendeten Symbole

Auf dem Gerät bzw. auf der Verpackung finden sich folgende Symbole

	Katalog- oder Referenznummer
	Hersteller
	Bitte lesen und befolgen Sie die Gebrauchsanweisung und bewahren sie diese zum späteren Nachschlagen auf. (Hintergrund: blau; Vordergrund: weiß)
	Unique Device Identification

## DEUTSCH

## HEINE SLR photo adaptor

Please read and follow these instructions for use of HEINE SLR photo adaptor and keep them for future reference.

### Warnings and Safety Information

**CAUTION!** This symbol indicates potential hazardous situations. Ignoring the corresponding instructions may lead to dangerous situations of mild to moderate extent. (Background color yellow; foreground color black).

**NOTE!** This symbol indicates valuable advice in terms of set up, operation or maintenance, as applicable. Notes are important, but not related to hazardous situations.

### Description

The HEINE SLR photo adaptor with HEINE DELTA 20 Plus and HEINE DELTA 20T has been exclusively developed and optimized for a rapid and systematic documentation of pigmented lesions and does not replace a medical diagnosis. No diagnoses should be made based on a digital image alone.

### Assembly of the HEINE SLR photo adaptor

Connect the HEINE SLR photo adaptor to your digital camera. Place the distance ring (1) between the device and the focusing ring (2). Turn the focusing ring (2) in a clockwise direction as far as it will go. You will now have the optimal focus. Next, attach the dermatoscope (3) to the photo adaptor (4); Using your hand, move the sliding ring (5) of the photo adaptor in the direction of the camera and hold it in this position. With your other hand, insert the dermatoscope into the photo adaptor until you audibly hear it click into place. Now release the sliding ring (5) of the photo adaptor; it firmly connects the camera to the dermatoscope. The dermatoscope can now be freely rotated in the photo adaptor, however, it should not be removed. After you have correctly adjusted the camera, you can then start taking dermatoscopic images. In order to remove the dermatoscope from the photo adaptor, move the sliding ring (5) of the photo adaptor towards the camera and pull out the dermatoscope.

### Using the HEINE SLR photo adaptor with HEINE DELTA 20 PLUS and DELTA 20T

The recommended camera settings and supported camera models can be found under: ([www.heine.com](http://www.heine.com) → Products → Dermatoscopes → Documents).

Instructions on the procedure for the digital documentation of birthmarks can be found under: ([www.heine.com](http://www.heine.com) → Products → Dermatoscopes → Documents)

The size of the image depends on the size of the image sensor used. The depth of field may therefore vary for different digital camera models. In the full-frame camera model (not recommended) for example, the focusing ring is also shown in the image. However, the resolution is sufficient to be able to zoom in on the image.

### Cleaning, disinfection and sterilization

A dry cloth is recommended for cleaning the photo adaptor. Disinfection and sterilization are not necessary as the photo adaptor does not come into contact with the patient. Do not spray the device with liquids.

### Maintenance

The device is maintenance free.

### Service

The device has no components serviceable by the end-user.

### Technical data

Bayonet type: NIKON (N), CANON (CN)

### General Notes

The warranty for the entire product is invalidated if non-genuine HEINE products or non-original parts are used and if repairs or modifications are made to the device by persons not authorized by HEINE. For more information, please visit [www.heine.com](http://www.heine.com).

The expected life cycle, when the device is normal used and the warning and safety information as well as the maintenance instructions are observed, is up to 7 years. Beyond this period, the product may continue to be used if it is in a safe and good condition.

### General Warnings

Check the correct operation of the device before use! Do not use the device if there are visible signs of damage.

Do not modify the device.

Use only original HEINE parts, spare parts, accessories and power sources.

Repairs shall only be carried out by qualified persons.

### Explanation of utilized symbols

The following symbols are used on the device or on the packaging

	Catalogue- or reference number
	Manufacturer
	Please read and follow these instructions for use and keep them for future reference. (Background: blue, foreground: white)
	Unique Device Identification

## ENGLISH

## Adaptateur photo HEINE SLR

Avant de mettre en service l'adaptateur photo HEINE SLR, lire attentivement le présent mode d'emploi et le conserver pour pouvoir le consulter ultérieurement.

### Mises en garde et consignes de sécurité

**AVERTISSEMENT !** Ce symbole indique une situation potentiellement dangereuse. Le non-respect des consignes peut entraîner des accidents corporels mineurs à modérés. (Fond jaune, premier plan noir)

**REMARQUE !** Ce symbole est utilisé pour des informations concernant la mise en service, le fonctionnement ou l'entretien qui sont importants mais qui n'entraînent pas de danger.

### Description

L'adaptateur photo HEINE SLR avec HEINE DELTA 20 Plus ou HEINE DELTA 20T est conçu et optimisé exclusivement pour la documentation rapide et systématique des lésions pigmentées et ne remplace pas le diagnostic du praticien. Aucun diagnostic ne doit être établi sur la seule base d'une image numérique.

### Montage de l'adaptateur photo HEINE SLR

Relier l'adaptateur photo HEINE SLR à votre appareil numérique. Placer la bague entretoise (1) entre l'appareil et la bague de mise au point (2). Tourner la bague de mise au point (2) dans le sens des aiguilles d'une montre jusqu'à la butée. Ceci permet d'obtenir le réglage de netteté optimal. Relier ensuite le dermatoscope (3) à l'adaptateur photo (4) ; Pour ce faire, déplacer la bague coulissante (5) de l'adaptateur photo d'une main en direction de l'appareil photo et la tenir dans cette position. De l'autre main, introduire le dermatoscope le plus loin possible dans l'adaptateur photo, jusqu'à ce qu'il s'encliquète de manière audible. Relâcher alors la bague coulissante (5) de l'adaptateur photo : elle garantit la bonne jonction entre l'appareil photo et le dermatoscope. Il est maintenant possible de tourner le dermatoscope sans problèmes dans l'adaptateur photo sans qu'il n'en sorte. Après avoir correctement réglé l'appareil photo, vous pouvez maintenant commencer la prise de clichés dermatoscopiques. Pour détacher le dermatoscope de l'adaptateur photo, déplacer la bague coulissante (5) de l'adaptateur photo en direction de l'appareil photo et retirer le dermatoscope.

### Manipulation de l'adaptateur photo HEINE SLR avec HEINE DELTA 20 PLUS et DELTA 20T

Les réglages recommandés pour l'appareil photo ainsi que les modèles d'appareils photo pris en charge sont disponibles à l'adresse suivante :

([www.heine.com](http://www.heine.com) → Produits → Dermatoscopes → Documents)

Pour obtenir des instructions sur la façon de procéder à la documentation numérique des taches de naissance, aller à l'adresse suivante :

([www.heine.com](http://www.heine.com) → Produits → Dermatoscopes → Documents)

Le format du cliché dépend de la taille du capteur d'image utilisé. Le champ de vision peut donc être différent pour différents modèles d'appareils photo numériques. Pour les appareils photo plein cadre (non recommandé), par exemple, la bague de mise au point sera également visible. La résolution est toutefois suffisante pour permettre de zoomer dans l'image.

### Nettoyage, désinfection et stérilisation

Pour nettoyer l'adaptateur photo, il est recommandé d'utiliser un chiffon sec. Il n'est pas nécessaire de désinfecter ni de stériliser l'adaptateur photo, celui-ci n'étant pas mis en contact avec le patient. Ne pas vaporiser de liquides sur l'appareil.

### Maintenance

L'appareil ne nécessite aucune maintenance.

### Entretien

L'appareil ne possède aucun composant qui nécessite une maintenance à réaliser par l'utilisateur.

### Caractéristiques techniques

Type baïonnette : NIKON (N), CANON (CN)

### Remarque générales

La garantie du produit dans son ensemble sera nulle et de nul effet en cas d'utilisation de produits et pièces de rechange autres que les produits et pièces de rechange d'origine HEINE ainsi qu'en cas d'interventions (en particulier des réparations ou des modifications) faites par des personnes non autorisées par HEINE. Vous trouverez davantage d'informations à ce sujet sur le site [www.heine.com](http://www.heine.com).

La durée de vie attendue peut attendre 7 ans lorsque l'usage prévu et les messages d'avertissement, de sécurité et de maintenance sont respectés. Au-delà de cette période, le produit peut continuer à être utilisé si toutefois son état reste conforme et sûr.

### Consignes générales

Vérifier avant chaque utilisation le bon fonctionnement de l'appareil. Ne pas utiliser l'appareil s'il est endommagé.

Ne pas modifier l'appareil.

Utiliser uniquement des pièces et accessoires et source de courant d'origine HEINE.

Confier les réparations uniquement à des techniciens qualifiés.

### Explication des symboles utilisés

Les symboles suivants figurent sur l'appareil ou sur l'emballage

	Numéro de catalogue ou de référence
	Fabricant
	Lire et suivre le mode d'emploi et le conserver pour pouvoir le consulter ultérieurement. (Fond : bleu ; symbole : blanc)
	Unique Device Identification

## FRANÇAIS

## Fotoadaptador HEINE SLR

Antes de poner en funcionamiento el fotoadaptador HEINE SLR, lea atentamente este manual de instrucciones y guárdelo para posteriores consultas.

### Informaciones de advertencia y seguridad

**¡ADVERTENCIA!** Este símbolo advierte de una posible situación peligrosa. La no observancia de las indicaciones puede causar lesiones leves y medias. (fondo amarillo; primer plano, negro).

**¡NOTA!** Este símbolo se emplea para la información respecto a la puesta en marcha, funcionamiento o mantenimiento, siempre que no puedan entrañar peligro.

### Descripción

El fotoadaptador HEINE SLR con HEINE DELTA 20 Plus y HEINE DELTA 20T ha sido desarrollado y optimizado exclusivamente para la rápida y sistemática documentación de lesiones pigmentadas y no reemplaza el diagnóstico del examinador. Basado sólo en la imagen digital no se deben establecer diagnósticos.

### Montaje del fotoadaptador HEINE SLR

Conecte el fotoadaptador HEINE SLR con su cámara digital. Coloque el anillo distanciador (1) entre el aparato y el anillo focalizador (2). Gire el anillo focalizador (2) hasta el tope en sentido de las agujas del reloj. Ahora ha conseguido la nitidez óptima. Conecte ahora el dermatoscopio (3) con el fotoadaptador (4); Mueva para ello el anillo deslizable (5) del fotoadaptador con una mano en sentido de la cámara y manténgalo en esta posición.

Introduzca el dermatoscopio con la mano libre en el fotoadaptador, hasta que este encaje de forma audible. Suelte ahora el anillo deslizable (5) del fotoadaptador, este asegura la fija conexión entre la cámara y el dermatoscopio. El dermatoscopio se puede girar ahora en el fotoadaptador sin problemas, pero no extraerlo. Después de haber ajustado correctamente la cámara, usted podrá ahora comenzar con las grabaciones dermatoscópicas. Para soltar el dermatoscopio del fotoadaptador mueva el anillo deslizable (5) del fotoadaptador en sentido de la cámara y extraiga el dermatoscopio hacia fuera.

### Manejo del fotoadaptador HEINE SLR con HEINE DELTA 20 Plus y DELTA 20T

Encontrará los ajustes de cámara recomendados y los modelos de cámara soportados bajo: ([www.heine.com](http://www.heine.com) → Productos → Dermatoscopios → Documents).

Encontrará unas instrucciones acerca de la documentación digital de lunares bajo: ([www.heine.com](http://www.heine.com) → Productos → Dermatoscopios → Documents).

El tamaño del detalle de la imagen depende del tamaño del sensor de imagen utilizado. Por eso, el campo de vista de conjunto puede ser diferente en los distintos modelos de cámara digital. En cámaras de formato completo (no recomendado) se reproduce por ejemplo también el anillo focalizador. No obstante, la resolución es suficiente para poder ajustar el nivel de zoom de la imagen.

### Limpeza, desinfección y esterilización

Para la limpieza del fotoadaptador se recomienda un paño seco. Una desinfección y esterilización no es necesaria, ya que el fotoadaptador no entra en contacto con pacientes. No pulverice el aparato con líquidos.

### Mantenimiento

El aparato está exento de mantenimiento.

### Servicio

El aparato no cuenta con ningún componente que requiera un servicio a efectuar por el operario.

### Datos técnicos

Tipo bayoneta: NIKON (N), CANON (CN)

### Notas generales

La garantía para la totalidad del producto se extinguirá y quedará invalidada si se usan productos y piezas de repuesto que no sean originales de HEINE, e igualmente i personas no autorizadas por HEINE manipulan el producto (en especial reparaciones o modificaciones). Puede encontrar más información al respecto en [www.heine.com](http://www.heine.com).

En condiciones normales y siguiendo la información de seguridad y las advertencias, así como los consejos de mantenimiento, la vida útil esperable del aparato es de hasta 7 años. A partir de ese momento, el producto se puede seguir utilizando siempre y cuando se encuentre en un estado adecuado y seguro.

### Advertencias generales

Comprobar el correcto funcionamiento del aparato antes de cada uso. No utilizar, si se detectan danos.

No modifique el aparato.

Utilice exclusivamente piezas y accesorios y fuentes de tensión originales de HEINE.

Las reparaciones solo deben ser efectuadas por personal especializado cualificado.

### Explicación de los símbolos utilizados

Sobre el aparato o sobre el embalaje se encuentran los siguientes símbolos

	Número de catálogo o de referencia
	Fabricante
	Lea y siga las instrucciones de uso y guarde éstas para consultas posteriores (Fondo: azul; símbolo: blanco)
	Unique Device Identification

med 1512 2020-06-02

**HEINE Optotechnik GmbH & Co. KG**

Dornierstr. 6, 82205 Gilching, Germany

[www.heine.com](http://www.heine.com)



## Adattatore fotografico HEINE SLR

 ITALIANO
Prima della messa in funzione l'adattatore fotografico HEINE SLR leggete con attenzione le presenti istruzioni per l'uso e conservatele per consultazioni future.

- Avvertenze e informazioni sulla sicurezza**

**ATTENZIONE!** Questa segnalazione indica una situazione potenzialmente pericolosa. Il mancato rispetto di questa avvertenza può portare a lesioni di piccola o media portata. (Colore di sfondo giallo, colore in primo piano nero).

**NOTA!** Questo simbolo viene utilizzato per informazioni relative a installazione, funzionamento o manutenzione, che sono importanti ma non associate a pericoli.

**Descrizione**
L'adattatore fotografico HEINE SLR con HEINE DELTA 20 Plus e HEINE DELTA 20T è ideato ed ottimizzato esclusivamente per la documentazione rapida e sistematica di lesioni pigmentate e non sostituisce la diagnosi da parte del dermatologo. Non è possi-bile fare diagnosi solo sulla base di foto digitali.

**Montaggio dell'adattatore fotografico HEINE SLR**
Collegate l'adattatore fotografico HEINE SLR alla vostra fotocamera digitale. Inserite l'anello distanziatore (1) tra l'apparecchio e l'anello di focalizzazione (2). Ruotate l'anello di focalizzazione (2) in senso orario fino a fine corsa. In questo modo avete ottenuto l'impostazione ottimale della nitidezza. Collegate il dermatoscopio (3) all'adattatore fotografico (4); Spostate l'anello scorrevole (5) dell'adattatore fotografico con una mano in direzione della fotocamera e mantenetelo in questa posizione. Con la mano libera inserite il dermatoscopio nell'adattatore fotografico finché non scatta percettibilmente in posizione. Rilasciate l'anello scorrevole (5) dell'adattatore fotografico che assicura il fissaggio tra fotocamera e dermatoscopio. Ora è possibile ruotare senza problemi il der-matoscopio nell'adattatore fotografico, senza estrarlo. Dopo aver regolato correttamente la fotocamera, è possibile iniziare le registrazioni dermatoscopiche. Per rimuovere il dermatoscopio dall'adattatore fotografico, spostate l'anello scorrevole (5) dell'adattatore fotografico in direzione della fotocamera ed estraete il dermatoscopio.

**Utilizzo dell'adattatore fotograj co HEINE SLR con HEINE DELTA 20 Plus e DELTA 20T**

Le regolazioni della fotocamera raccomandate e i modelli di fotocamera supportati sono indicati di seguito: (www.heine.com → Prodotti → Dermatosci → Documents). Potete trovare le istruzioni per l'uso per la diagnosi digitale dei nei al seguente indirizzo: (www.heine.com → Prodotti → Dermatosci → Documents).

Le dimensioni della sezione dell'immagine dipendono dalle dimensioni del sensore di immagini utilizzato. Il campo di indagine può essere diverso nei vari modelli di fotocamera digitale. Nelle fotocamere a formato pieno (non raccomandate) viene rappresentato per esempio anche l'anello di focalizzazione. La risoluzione non è tuttavia sufficiente per potere zoomare l'immagine.

**Pulizia, disinfezione e sterilizzazione**
Per la pulizia della fotocamera si consiglia l'utilizzo di un panno asciutto. La disinfezione e sterilizzazione non sono necessarie in quanto l'adattatore fotografico non viene a contatto con i pazienti. Non spruzzate l'apparecchio con liquidi.

**Manutenzione**
Il dispositivo non richiede interventi di manutenzione.

**Assistenza**
Il dispositivo non è dotato di componenti che necessitano di un'assistenza da parte dell'utente.

**Dati tecnici**
Tipo a baionetta: NIKON (N), CANON (CN)

**Indicazioni generali**
 La garanzia per l'intero prodotto decade se si usano prodotti non originali HEINE, pezzi di ricambio non originali e se vengono effettuati interventi (in particolare riparazioni o modifiche) da parte di persone non autorizzate da HEINE. Per ulteriori informazioni, visitare il sito www.heine.com.
 La durata d'esercizio prevista è di massimo 7 anni in caso di utilizzo conforme alle disposizioni e rispetto dei messaggi di avviso e delle informazioni di sicurezza nonché degli avvertimenti. Nel corso di questo periodo, è possibile riutilizzare il prodotto a condizione che si trovi in uno stato sicuro e regolare.

**Indicazioni avvertimenti**
 Prima di ogni utilizzo verificate il funzionamento corretto dell'apparecchio!
 Non utilizzate l'apparecchio se rilevate danneggiamenti.
 Non modificare l'apparecchio.
 Utilizzare solo pezzi ed accessori ed fonti di energia originali HEINE.
 Affidare le riparazioni solo da personale specializzato e qualificato.

<b>Spiegazione dei simboli utilizzati</b> <p>Sull'apparecchio e o sulla confezione sono presenti i seguenti simboli</p>	
REF	Codice catalogo e di riferimento
<span></span>	Produttore
<span></span>	Leggete e rispettate le istruzioni per l'uso e conservatele per riferimenti futuri (Sfondo: blu; primo piano: bianco)
UDI	Unique Device Identification

## HEINE SLR fotoadpater

 Läs igenom den här bruksanvisningen noga och spara den sedan för senare bruk innan du börjar använda HEINE SLR fotoadpater.

- Varnings- och säkerhetsanvisningar**

**WARNING!** Detta signalord uppmärksammar dig på en potentiellt farlig situation. Om anvisningen inte följs kan det leda till latta eller mätliga skador. (Bakgrund: Gul; förgrund: Svart)

**TIPS!** Den här symbolen används för information beträffande idrifttagning, drift eller underhåll, som är viktiga men inte förbundna med faror.

**Beskrivning**
Fotoadaptern HEINE med HEINE DELTA 20 Plus och HEINE DELTA 20T har utvecklets och optimerats för snabb och systematisk dokumentation av pigmenterade lesioner och ersätter inte diagnos av undersökande läkare. Diagnoser kan inte tas fram enbart baserat på den digitala bilden.

**Montering av HEINE SLR fotoadaptern**
Anslut HEINE SLR fotoadpater till din digitalkamera. Placera distansringen (1) mellan apparaten och fokuseringsringen (2). Vrid fokuseringsringen (2) medurs till anslag. Du har nu den optimala skärpeinställningen. Anslut nu dermatoskopet (3) till fotoadaptern (4): Gör detta genom att förflytta fotoadapterns skjutring (5) med en hand i riktning mot ka-meran och håll den i denna position. Med den fria handen för du dermatoskopet så långt in i fotoadaptern tills den hakar i. Släpp nu fotoadapterns skjutring (5). Den säkrar en fast förbindelse mellan kameran och dermatoskopet. Dermatoskopet går nu utan problem att vrida i fotoadaptern, men det går inte att ta ut det. Efter att du ställt in kameran korrekt kan du börja ta dermatoskopiska bilder. För att lossa dermatoskopet från fotoadaptern förflyttar du fotoadapterns skjutring (5) i riktning mot kameran och dra ut dermatoskopet.

**Hantering av HEINE SLR fotoadpater med HEINE DELTA 20 Plus och DELTA 20T**
De rekommenderade kamerainställningarna och vilka kameramodeller som stöds anges nedan: (www.heine.com → Products → Dermatoscopes → Documents). En anvisning hur du går tillväga för att digitalt dokumentera födelsemärken finns under: (www.heine.com → Products → Dermatoscopes → Documents)

Storleken på bildavsnittet beror på storleken på den använda bildsensorn. Översiktsfältet kan därför vara olika för olika digitalkameramodeller. Vid fullformatskameror (rekommenderas ej) avbildas till exempel även fokuseringsringen. Upplösningen är dock tillräcklig för att du skall kunna zooma in i bilden.

**Rengöring, desinficering och sterilisering**
För att rengöra fotoadaptern rekommenderas en torr duk. En desinficering och sterilise-ring krävs inte, eftersom fotoadaptern inte kommer i kontakt med patienten. Bespruta inte apparaten med vätskor.

<b>Underhåll</b> <p>Produkten är underhållsfri.</p>
<b>Service</b> <p>Apparaten innehåller inga delar som behöver underhållas eller servas av användaren.</p>
<b>Tekniska data</b> <p>Bajonett-typ: NIKON (N), CANON (CN)</p>

**Allmänna instruktioner**
 Garantin för produkten i dess helhet upphör att gälla, respektive gäller inte heller, vid användning av icke-original-HEINE-produkter eller icke-original-reservdelar el-ler om åtgärder (i synnerhet reparationer eller modifikationer) vidtagits av personer som inte är auktoriserade av HEINE. Mer information hittar du på www.heine.com.
 Den förväntade livslängden är upp till 7 år om produkten används på avsett sätt och all varnings- och säkerhetsinformation följs. Om produkten är i gott skick kan den användas även efter denna tid.

**Allmänna varningar**
 Kontrollera innan varje användning att apparaten fungerar felfritt. Använd inte apparaten om du konstaterat skador.
 Genomför inga ändringar av instrumentet.
 Använd endast originaldelar och originaltillbehör och originalströmkällor från HEINE.
 Reparationer får endast utföras av kvalificerad yrkespersonal.

**Förklaring av symboler som används**
På enheten eller på förpackningen hittar du följande symboler

REF	Katalog- eller referensnummer
<span></span>	Tillverkare
<span></span>	Läs och följ bruksanvisningen noga och spara den för framtida bruk (bakgrund: blå; förgrund: vit)
UDI	Unique Device Identification

## HEINE SLR fotoadpater

 Lees voor gebruik van de HEINE SLR fotoadpater deze gebruiksaanwijzing zorgvuldig door en bewaar deze voor eventuele naslag.

- Waarschuwing en veiligheidsinformatie**

**WAARSCHUWING** Dit symbool attendeert u op een mogelijk gevaarlijke situatie. Het negeren daarvan kan leiden tot lichte of middelzware verwondingen. (Achter-grondkleur geel, voorgrondkleur zwart).

**AANWIJZING** Dit symbool wordt vermeld bij informatie over ingebruikneming, werking of onderhoud. Dit is belangrijk, maar kunnen de gebruiker niet in gevaar brengen.

**Beschrijving**
De HEINE SLR fotoadpater met HEINE DELTA 20 Plus en HEINE DELTA 20T is uitsluitend ontwikkeld en geoptimaliseerd voor de snelle en systematische documentatie van dor pigment verkleurde laesies en vervangt de diagnose van de onderzoeker niet. Er mogen geen diagnoses worden gesteld die alleen zijn gebaseerd op het digitale beeld.

**Montage van de HEINE SLR fotoadpater**
Verbind de HEINE SLR fotoadpater met uw digitale camera. Plaats de afstandsring (1) tussen het apparaat en de focusseering (2). Draai de focusseering (2) in de richting van de wijzers van de klok tot aan de aanslag. Nu hebt u de optimale instelling van de beeld-scherpte.
Verbind de dermatoscoop (3) nu met de fotoadpater (4): Beweeg daarvoor de schuifring (5) van de fotoadpater met een hand in de richting van de camera en houd hem in die positie. Schuif de dermatoscoop met de vrije hand zo ver in de fotoadpater, tot hij hoorbaar vastklikt. Laat de schuifring (5) van de fotoadpater nu los, hij zorgt voor de vaste verbinding tussen camera en dermatoscoop. De dermatoscoop kan nu probleemloos in de fotoadpater worden gedraaid, maar niet eruit worden gehaald. Als u de camera correct hebt ingesteld, kunt u met de dermatoscopische opnames beginnen. Om de dermatos-coop van de fotoadpater te verwijderen beweegt u de schuifring (5) van de fotoadpater in de richting van de camera en trekt u de dermatoscoop eruit.

**Gebruik van de HEINE SLR fotoadpater met HEINE DELTA 20 Plus en DELTA 20T**
De aanbevolen camera-instellingen en ondersteunde cameramodellen vindt u onder: (www.heine.com → Products → Dermatoscopes → Documents).
Een gebruiksaanwijzing van het gebruik bij de digitale documentatie van moedervlekken vindt u onder: (www.heine.com → Products → Dermatoscopes → Documents)
De grootte van de beeldduitsnijding is afhankelijk van de grootte van de gebruikte beeldsensoren. Het overzichtsveld kan daarom bij verschillende modellen digitale camera's verschillend zijn. Bij volformaat camera's (niet aanbevolen) wordt bijvoorbeeld ook de focusseering mee afgebeeld. De resolutie is echter voldoende, zodat u het beeld kunt inzoomen.

**Reiniging, desinfectie en sterilisatie**
Voor de reiniging van de fotoadpater wordt een droge doek gadviseerd. Een desinfectie en sterilisatie is niet nodig, omdat de fotoadpater niet in contact komt met de patiënt. Spuit geen vloeistoffen op het apparaat.

<b>Onderhoud</b> <p>Het apparaat is onderhoudsvrij.</p>
<b>Service</b> <p>Het apparaat bevat geen onderdelen die de gebruiker zelf zou moeten onderhouden.</p>
<b>Technische gegevens</b> <p>Bajonettype: NIKON (N), CANON (CN)</p>

**Algemene aanwijzingen**
 De garantie voor het totale product vervalt of geldt ook niet bij gebruik van niet-originele producten of niet-originele vervangende onderdelen van HEINE, en wanneer ingrepn (waaronder vooral reparaties of aanpassingen) door personen werden uitgevoerd die niet door HEINE gemachtigd zijn. Verdere informatie hiero-ver vindt u op www.heine.com.
 De te verwachten levensduur bedraagt bij normaal gebruik en inachtnemen van de waarschuwings- en veiligheidsinformatie en de aanwijzingen aangaande on-derhoud tot 7 jaar. Na deze tijd is het product, mits in een veilige en verantwoorde staat, nog steeds te gebruiken.

**Algemene waarschuwingen**
 Controleer voor elk gebruik of het apparaat correct functioneert. Gebruik het apparaat niet als u beschadigingen constateert.
 Breng geen wijzigingen aan het apparaat aan.
 Gebruik uitsluitend originele onderdelen en toebehoren en stroombronnen van HEINE.
 Reparaties dienen uitsluitend door gekwalificeerd personeel te worden uitgevoerd.

<b>Verklaring van de gebruikte symbolen</b> <p>Op het apparaat resp. op de verpakking staan de volgende symbolen</p>	
REF	Catalogus- of referentienummer
<span></span>	Fabrikant
<span></span>	Lees en volg de gebruiksaanwijzing op en bewaar deze voor eventuele naslag. (Achtergrond.: blauw; voorgrond: wit)
UDI	Unique Device Identification

## HEINE SLR -kamera-adapteri

 Lukekaa ennen HEINE SLR -kamera-adapteri käyttöönottoa nämä käyttöohjeet huolellisesti läpi ja säilyttäkää ne viitteeksi vastaisuuden varalle.

- Varoitus- ja turvallisuustiedot**

**VAROITUS!** Tämä merkkisana varoittaa mahdollisesti vaarallisista tilanteista. Sen huomiotta jättäminen voi johtaa vähäisiin tai kohtalaisiin vammoihin. (Tausta: keltainen. Etuala: musta.)

**HUOMAUTUS!** Tämä symboli viittaa käyttöönottoon, käyttöön tai huoltoon liittyvään informaatioon, joka on tärkeää, mutta jonka laiminlyönti ei kuitenkaan aiheuta vaaraa.

**Kuvaus**
HEINE DELTA 20 Plus- ja HEINE DELTA 20T- dermatoskoopin kanssa käytettävä HEINE SLR-kamera-adapteri on kehitetty ja optimoitu ainoastaan pigmentoituneiden leesioiden nopeaan ja järjestelmälliseen dokumentointiin eikä korvaa tutkijan tekemää diagnoosia. Diagnooseja ei saa tehdä pelkän digitaalikuvan pohjalta.

**HEINE SLR-kamera-adapterin asentaminen**
Liitä HEINE SLR -kamera-adapteri digitaalikameraan. Aseta välirengas (1) laitteen ja tarkennusrenkaan (2) väliin. Käännä tarkennusrengasta (2) myötäpäivään vasteeseen asti. Terävyysasetus on nyt paras mahdollinen. Liitä sitten dermatoskooppi (3) kamera-adapteriin (4) seuraavasti: Siirrä kamera-adapterin liukurengasta (5) yhdellä kädellä kameraan päin ja pidä sitä siinä asenossa. Ohjaa dermatoskooppi vapaalla kädellä kamera-adapteriin, kunnes se lukittuu kuuluvasti. Irrota sitten otteesi kamera-adapterin liukurenkaasta (5). Liukurenkaaila varmistetaan, että kamera ja dermatoskooppi pysyvät kiinni toisissaan. Dermatoskooppia on nyt helppo pyörittää kamera-adapterissa, mutta sitä ei voi irrottaa. Kun olet säätänyt kameran oikein, voit ottaa dermatoskooppisia kuvia. Kun haluat irrottaa dermatoskoopin kamera-adapterista, siirrä kamera-adapterin liukurengasta (5) kameraan päin ja irrota dermatoskoopista.

**HEINE SLR-kamera-adapterin käyttö yhdessä HEINE DELTA 20 Plus- ja DELTA 20T - dermatoskoopin kanssa**
Tietoja suosittelusta kameran asetuksista ja tuetuista kameramalleista löytyy kohdasta: (www.heine.com → Products → Dermatoscopes → Documents).
Luomien digitaalista dokumentointia koskeva ohje löytyy kohdasta: (www.heine.com → Products → Dermatoscopes → Documents)

Kuvan koko määräytyy käytetyn kuva-anturin koon mukaan. Siksi kuva-alue voi vaihdella digitaalikameramallien mukaan. Täyskoon kameroissa (käyttää ei suositella) kuvataan esimerkiksi myös tarkennusrengas. Tarkkuus riittää kuitenkin kuvan lähentämiseen.

<b>Puhdistus, desinfiointi ja sterilisointi</b> <p>Kamera-adapteri on suositeltavaa puhdistaa kuivalla liinalla. Kamera-adapteria ei tarvitse desinfioida eikä sterilisoida, koska se ei joudu kosketukseen potilaiden kanssa. Laitetta ei saa ruiskuttaa nesteellä.</p>
<b>Kunnossapito</b> <p>Laitetta ei tarvitse huoltaa.</p>
<b>Huolto</b> <p>Laitteessa ei ole osia, jotka edellyttävät käyttäjän suorittamaa huoltoa.</p>

**Tekniset tiedot**
Bajonettityyppi: NIKON (N), CANON (CN)

**Yleiset ohjeet**
 Koko tuotteen takuu raukeaa tai takuu ei ole voimassa, jos laitteessa käytetään muita kuin aitoja HEINE-tuotteita tai alkuperäisiä varaosia ja jos joku muu kuin HEINEn valtuuttama henkilö esimerkiksi korjaa tai muuttaa tuotetta. Lisätietoja on osoitteessa www.heine.com.
 Odotettu käyttöikä on enintään 7 vuotta käyttötarkoituksen mukaisessa käytössä ja varoitus- ja turvallisuusohjeita sekä huoltoitoimenpiteitä noudattaen. Tämän käyttöjakson jälkeen tuotetta voidaan edelleen käyttää, jos se on turvallisessa ja asianmukaisessa kunnossa.

**Yleiset varoitukset**
 Tarkasta ennen jokaista käyttökertaa, että laite toimii moitteettomasti. Älä käytä laitetta, jos havaitset siinä vaurioita.
 Älä muuta tai muokkaa laitetta.
 Käytä vain alkuperäisiä HEINE-osia ja -tarvikkeita ja -virtalähteitä.
 Tuotteen saa korjata ainoastaan valtuutettu ammattihenkilö.

<b>Käytettyjen symbolien selitys</b> <p>Laitteesta ja pakkauksesta löytyy seuraavat symbolit</p>	
REF	Luettelo- tai viitenumero
<span></span>	Valmistaja
<span></span>	Lukekaa käyttöohjeet ja noudattakaa niitä. Säilyttäkää ne viitteeksi vastaisuuden varalta. (Tausta: sininen. Etuala: valkoinen.)
UDI	Unique Device Identification

## SUOMI

## Adaptador fotográfico HEINE SLR

 Antes de colocar em funcionamento o adaptador fotográfico HEINE SLR, leia atentamente estas instruções de uso e guarde-as para consulta futura.

- Informação de advertência e segurança**

**ADVERTÊNCIA!** Este sinal indica uma situação potencialmente perigosa. A não observância pode resultar em ferimentos leves ou moderados. (Fundo: amarelo; primeiro plano: preto).

**AVISO!** Este símbolo é utilizado para informações sobre a colocação em funciona-mento, operação ou manutenção que são importantes, mas não perigosas.

**Descrição**
O adaptador fotográfico HEINE SLR com HEINE DELTA 20 Plus e HEINE DELTA 20T foi desenvolvido e otimizado em exclusivo para a documentação rápida e sistemática de lesões pigmentadas, não substituindo, no entanto, o diagnóstico do examinador. Nenhum diagnóstico se deve basear por si só numa imagem digital.

**Montagem de um adaptador fotográfico HEINE SLR**
Ligue o adaptador fotográfico HEINE SLR à sua câmara digital. Coloque o anel distanci-ador (1) entre o aparelho e o anel de focagem (2). Rode o anel de focagem (2) no sentido dos ponteiros do relógio até ao batente. Terá agora uma focagem perfeita. Em seguida, ligue o dermatoscópio (3) ao adaptador fotográfico (4); para tal, desloque o anel de correr (5) do adaptador fotográfico com uma mão na direção da câmara e man-tenhao nesta posição. Com a mão livre, insira o dermatoscópio no adaptador fotográfico até o encaixe ser audível. Solte então o anel de correr (5) do adaptador fotográfico; este assegura a união firme entre a câmara e o dermatoscópio. Pode rodar sem problemas o dermatoscópio no adaptador fotográfico, mas não o retire. Depois de configurar a câmara correctamente, poderá começar com as imagens dermatoscópicas. Para retirar dermatoscópio do adaptador fotográfico, desloque o anel de correr (5) do adaptador fotográfico na direcção da câmara e puxe o dermatoscópio.

**Manuseamento do adaptador fotogrâj co HEINE SLR com HEINE DELTA 20 Plus e DELTA 20T**
Poderá encontrar as configurações recomendadas para a câmara e os modelos de câ-maras suportados em: (www.heine.com → Products → Dermatoscopes → Documents). Poderá encontrar um manual em formato digital de procedimentos em sinais de nascen-ça em: (www.heine.com → Products → Dermatoscopes → Documents)
O tamanho das imagens depende do tamanho do sensor de imagem utilizado. Assim, o campo de vista geral pode ser diferente nos vários modelos de câmaras digitais. Em câmaras full-frame (não recomendado), o anel de focagem, por exemplo, também é exibido. No entanto, a resolução é suficiente para que possa ampliar a imagem.

**Limpeza, desinfecção e esterilização**
Recomenda-se a utilização de um pano seco para limpeza do adaptador fotográfico. Não é necessária desinfecção e esterilização, uma vez que o adaptador fotográfico não entra em contacto com o paciente. Não borrifre o aparelho com líquidos.

<b>Manutenção</b> <p>O aparelho não requer de manutenção.</p>
<b>Assistência</b> <p>O aparelho não possui componentes que necessitam de manutenção por parte do utilizador.</p>
<b>Dados técnicos</b> <p>Tipo de baioneta: NIKON (N), CANON (CN)</p>

**Notas Gerais**
 A garantia pelo produto completo expira ou perde a validade em caso de utilização de produtos não originais da HEINE, peças de substituição não originais e caso tenham sido efetuadas intervenções (especialmente reparos ou modificações) por pessoas não autorizadas pela HEINE. Você pode consultar mais informações com relação a este assunto em www.heine.com.
 A vida útil operacional prevista vai até 7 anos no caso de utilização correta e cumprimento das advertências e instruções de segurança, bem como das instruções de manutenção. Ao longo deste período, desde que se encontre num estado seguro e adequado, o produto pode continuar a ser utilizado.

**Notas Advertências**
 Verifique a unidade antes de cada utilização, quanto à sua função adequada! Não utilizar o dispositivo caso sejam detectados danos!
 Não modifique o instrumento.
 Utilize apenas peças e acessórios e fontes energéticas originais da HEINE.
 Os reparos devem ser efetuados apenas por pessoal especializado qualificado.

<b>Explicação dos símbolos utilizados</b> <p>No aparelho ou na embalagem, encontram-se os seguintes símbolos</p>	
REF	Número de catálogo ou de referência
<span></span>	Fabricante
<span></span>	Leia e cumpra as instruções de uso e guarde-as para consulta futura. (Fundo: azul; primeiro plano: branco)
UDI	Unique Device Identification